



**WASTE OIL COLLECTOR 95 L**  
**RECUPERADOR MOVIL 95 L**  
**RÉCUPÉRATEUR MOBILE D'HUILE 95 L**  
**ALTÖLAUFFANGWAGEN 95 L**  
**COLETOR DE ÓLEO CARRINHO PARA CARROS E CAMINHONETES - 95 LITROS**

Parts and technical service guide  
 Guía de servicio técnico y recambios  
 Guide d'instructions et pièces de rechange  
 Montageanleitung und Teileliste  
 Manual de Serviços Técnicos e Reposições.

Part No. / Cód. / Réf. / Art. Nr. / Cód.:

**436 000**

*Part list / Lista de componentes para montaje / Pièces de montage / Teileliste / Montagem*

EN

No.	Qty.	Part No.	Description
1	1	945503	90° Elbow 3/4" MF
2	1	950303	Oil valve 3/4" FF
3	4	942020	Washer
4	2	951116	Wheel Ø160 mm
5	2	943144	Cotter pin
6	2	940041	Screw
7	2	951206	Wheel Ø60 mm
8	2	942010	Washer
9	2	941010	Nut

ES

Nº	Ctd.	Código	Descripción
1	1	945503	Codo 90° 3/4" MH
2	1	950303	Válvula de paso de aceite
3	4	942020	Arandela
4	2	951116	Rueda fija Ø160 mm
5	2	943144	Pasador de aletas
6	2	940041	Tornillo hex.
7	2	951206	Rueda giratoria Ø60 mm
8	2	942010	Arandela
9	2	941010	Tuerca hex.

FR

Nº	Qté.	Référence	Description
1	1	945503	Sortie coudée 3/4" MF
2	1	950303	Vanne d'arrêt 3/4" FF
3	4	942020	Rondelle
4	2	951116	Roue fixe Ø160 mm.
5	2	943144	Goupille à double branche DIN94
6	2	940041	Vis
7	2	951206	Roue pivotante Ø60 mm
8	2	942010	Rondelle
9	2	941010	Écrou

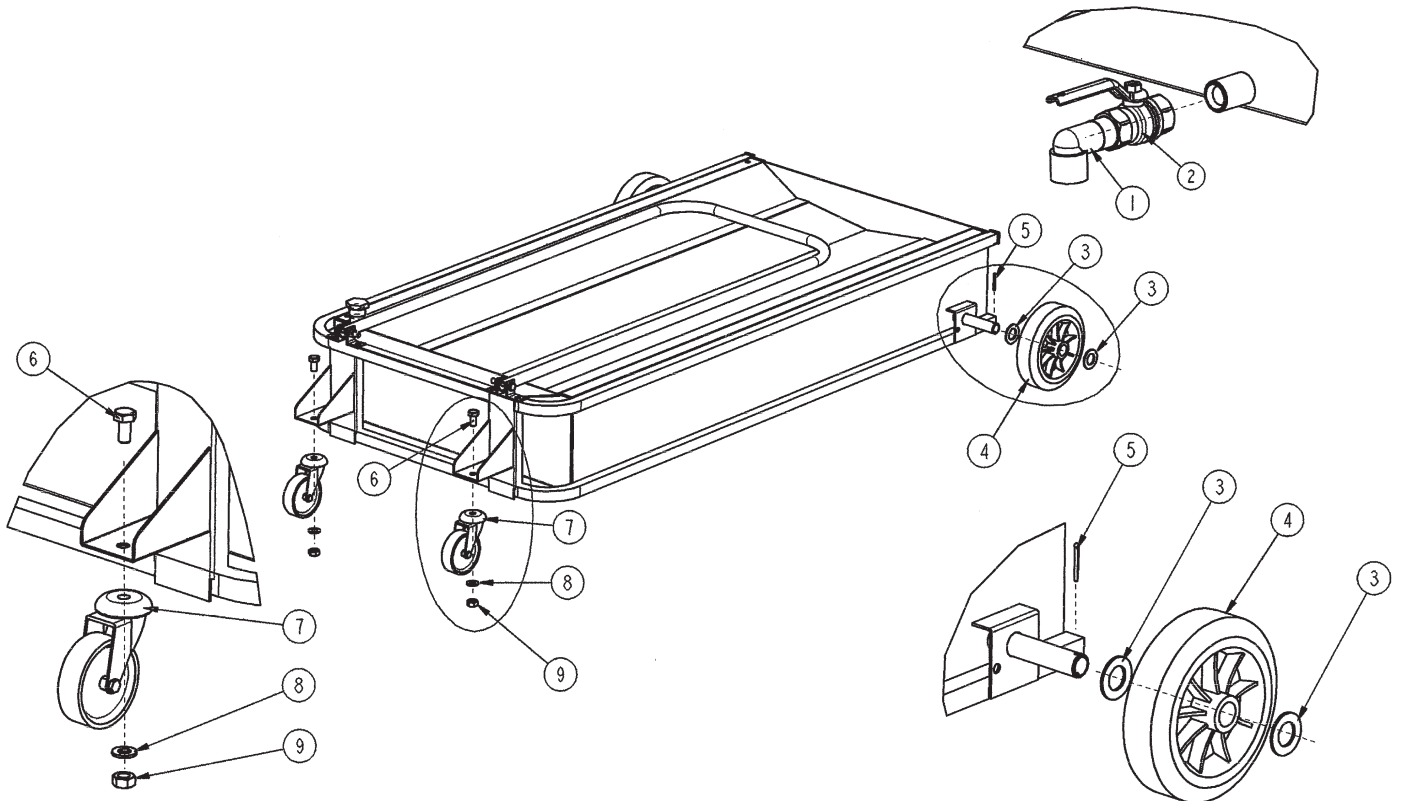

2015\_04\_16-16:30

Part list / Lista de componentes para montaje / Pièces de montage / Teilleiste / Montagem

DE

Pos.	Menge	Art. Nr.	Beschreibung
1	1	945503	90°-Bogen 3/4" (a-i)
2	1	950303	Kugelhahn 3/4" (i-i)
3	4	942020	Unterlegscheibe
4	2	951116	Rad Ø 160 mm
5	2	943144	Spannstift
6	2	940041	Schraube
7	2	951206	Lenkrad Ø 60 mm
8	2	942010	Unterlegscheibe
9	2	941010	Mutter

PT

Nº	Qtd.	Cód.	Descrição
1	1	945503	90°-Cotovelo 3/4" (a-i)
2	1	950303	Válvula para passagem de óleo 3/4" (i-i)
3	4	942020	Arruelas
4	2	951116	Roda fixa Ø 160 mm
5	2	943144	Fixador das rodas no coletor
6	2	940041	Parafusos
7	2	951206	Roda giratória Ø 60 mm
8	2	942010	Arruelas
9	2	941010	Porca travante

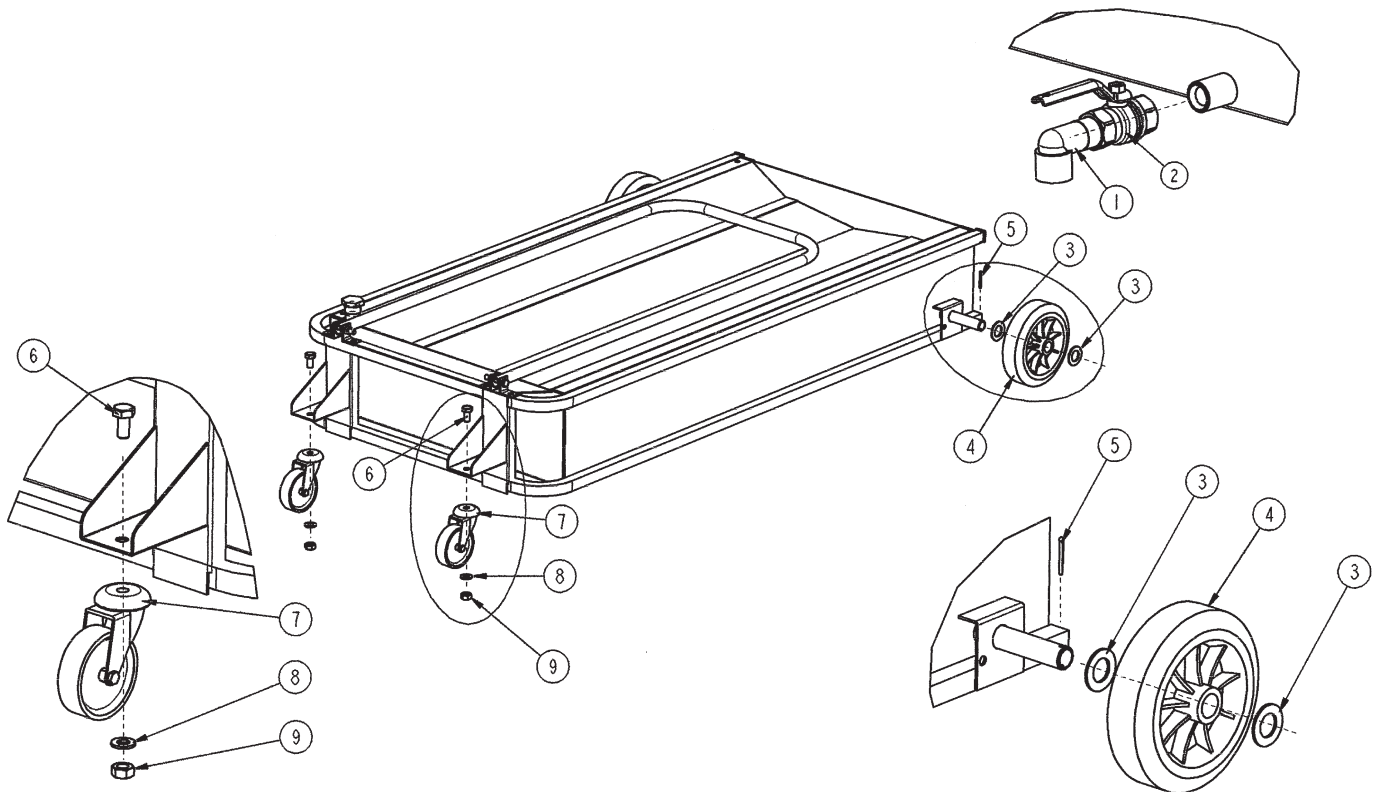

2015\_04\_16:16:30

**Assembly of swivelling wheels / Montaje de las ruedas giratorias /  
Montage des roues pivotantes / Montage der Lenkräder / Montagem das Rodas Giratórias**

**EN**

- Insert screw (6) on the fixation flat; insert swivelling wheel (7), washer (8), and nut (9) below the fixation flat (fig. 2).
- Tighten screws with number 17 wrench.

**ES**

- Inserte el tornillo (6) sobre la pletina de fijación; coloque después la rueda giratoria (7), la arandela (8), y la tuerca hexagonal (9) por debajo de la pletina de fijación (fig. 2).
- Realice el apriete de los tornillos con llaves de estrella del nº 17.

**FR**

- Introduire la vis (6) sur la platine de fixation; introduire ensuite la roue pivotante (7), la rondelle (8) et l'écrou (9) sous la platine de fixation (Fig. 2).
- Visser les vis avec une clef à oeil multipan n° 17.

**DE**

- Schraube (6) durch das Winkelblech führen und Lenkrad (7) von unten mit Scheibe (8) und Mutter (9) festziehen mit Gabelschlüssel 17 mm.

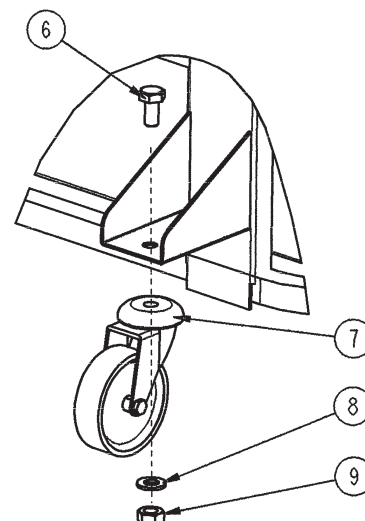

**PT**

- Inserir o parafuso (6) sobre o suporte de fixação do coletor, colocar a roda giratória (7), a arruela (8) e a porca travante (9) por baixo do suporte de fixação (figura 2).

**Assembly of fixed wheels / Montaje de las ruedas fijas / Montage des roues fixes /  
Montage der festen Räder / Montagem das Rodas Fixas**

**EN**

- Insert washer (3), fixed wheel (4) and washer (3) again in the lateral tube.
- Introduce cotter pin (5) in the lateral hole of the tube to avoid the wheel from falling (fig. 3).

**ES**

- Inserte en el tubo lateral la arandela (3), la rueda fija (4) y otra vez la arandela (3).
- Introduzca el pasador de aletas (5) en el agujero lateral del tubo para evitar que se salga la rueda (fig. 3).

**FR**

- Introduire la première rondelle (3) dans le tube latéral, la roue fixe (4) ainsi que la seconde rondelle (3).
- Introduire la goupille à double branche (5) dans le trou latéral pour que la roue ne s'échappe pas (fig. 3).

**DE**

- Zuerst Scheibe (3), dann Rad (4) und eine weitere Scheibe (3) über die seitliche Achse führen.
- Spannstift (5) in das Querloch der Achse stecken um das Rad (4) zu sichern.

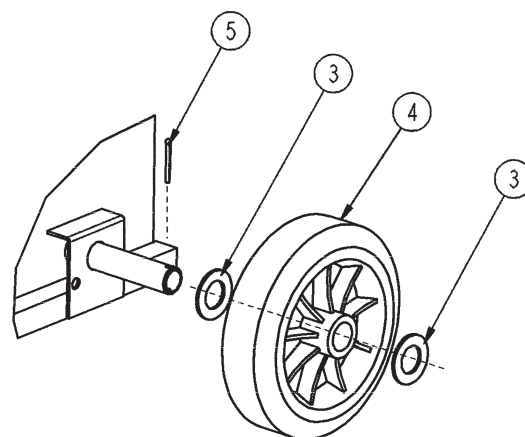

**PT**

- Inserir a arruela no tubo da lateral do coletor (3), a roda fixa (4) e a outra arruela (3).
- Introduzir a cupilha no tubo lateral (5) no buraco localizado na lateral do tubo. Isto garantirá que a roda não escape (figura 3).

2015\_04\_16-16:30

**Assembly of the oil valve / Montaje de la válvula de descarga /  
Montage de la vanne de décharge / Montage vom Kugelhahn / Montagem da válvula de descarga**

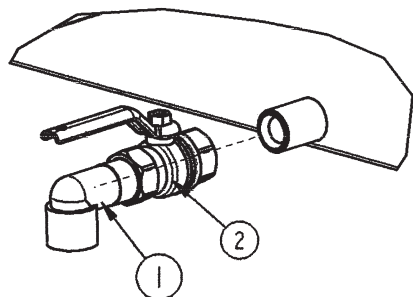

**EN**

Thread the combined «valve-elbow 90°» with the threaded coupling (fig. 4).

**ES**

Rosque el conjunto «válvula-codo 90°» con el manguito de salida de aceite (fig. 4).

**FR**

Visser l'ensemble «vanne-sortie coudée» avec le manchon de sortie d'huile (fig. 4).

**DE**

90°-Bogen (1) mit Kugelhahn (2) in die Gewindemuffe einschrauben.

**PT**

Rosquear o conjunto do cotovelo 90 graus com a válvula no tubo de saída de óleo (gura 4).